

HJULGRAVER

**takeuchi**<sup>TM</sup>  
From World First to World Leader

# TB370W



Driftsvekt: 7,900 kg



# TØFF, KRAFTIG, PÅLITELIG



8" Berøringskjerm



Intuitiv betjening



Flerfunksjonsgrep (OPT)



Trykkjustering (OPT)

TB370W hjulgraver gir eier/operatør et svært allsidig alternativ, som kombinerer kraftig graveytelse med veigående egenskaper, noe som gjør den perfekt for hastige korttidsprosjekter. Den har alle de unike egenskapene til en hjulgraver, inklusive høyere kjørehastigheter og automatisk hastighetskontroll som lar operatøren stille inn og justere kjørehastigheten ved å trykke på en knapp eller betjene rullebryteren (på flerfunksjonsspak). I tillegg leverer TB370W et bredere driftsregister med en 2-leddet bom med variabel vinkel, presis hydraulikkstyring med lastsensende hydraulikk, og inntil fire hydrauliske ekstrakretser for forbedret produktivitet. Dessuten kan operatøren velge sitt foretrukne arbeidsmodus blant 3 ulike alternativer; standard, ECO og ECO plus. ECO plus modus vil automatisk veksle mellom standard og ECO avhengig av belastning for best mulig effektivitet og miljøvennlighet. Inne i førerhytten finnes det en 8" berøringskjerm i farge med en rekke funksjoner tilgjengelige, rett ved operatørens fingertupper, inkludert DAB-radio med Bluetooth funksjonalitet og HVAC innstillinger. Smart posisjonerte brytere sikrer enkel tilgang til ulike funksjoner og et vrihjul koblet sammen med skjermen operatøren intuitiv betjening. Flerfunksjonsspaker kan leveres som tilvalg, hvor ofte brukte funksjoner kan tildeles funksjonsknapper etter operatørens ønske.



Helt nydedisgnet interiør med personbilkomfort og intuitiv betjening

# Produktegenskaper og funksjoner

## MOTOR

- EU trinn V / EPA Tier 4 Utslippskrav
- DOC+DPF Etterbehandling for eksos
- Automatisk lufting for drivstoffanlegg
- Luffilter med dobbelt element
- Automatisk nedgiring
- Driftsmodus: Standard, ECO og ECO Plus (skifter automatisk driftsmodus mellom standard og ECO, avhengig av belastning)
- Sikker motorstart system på venstre konsoll
- Motor, autostopp
- Forsyningspumpe for drivstoff, med spolesystem

## ELEKTRISK

- 8" Berørings skjerm i farge
- Flerbryterspak og puls bryter
- E/H kontroll for skjær, bomsving og justeringssylinder
- LED lyspakke ; høyre deksel, bom, foran og bak på førerhytte
- LED hovedlys, blinklys og baklys
- TFM (Takeuchi Fleet Management, GPS)
- Ryggekamera
- Posisjonslampe for stikke (tilvalg)
- Ryggealarm (tilvalg)
- TSS (Takeuchi Security System, startsperre) (tilvalg)\*
- 270° visning på skjerm (tilvalg)

## FØRERPLASS

- ROPS/TOPS/OPG (TOP Guard, Level I)
- Luftfjæret sete med varme
- Tiltbart ratt
- 2" rullebelte
- Førerhytte med automatisk klimaanlegg, vindusvisker og spyer, soltak, solskjerm og DAB-radio med bluetooth
- Holder for smarttelefon med USB-port
- Regnbeskyttelse (tilvalg)
- OPG Level II Tiltbar takbeskyttelse (tilvalg)
- OPG Level II Frontbeskyttelse (tilvalg)

## UNDERVOGN OG RAMME

- 2-hjuls styring (2WS)
- 7.50-15, 16 PR tvillinghjul
- Automatisk fartsholder
- Kraftig skjær
- Sjekventil, skjær
- Sylinderdeksel for skjær
- Stor, integrert motvekt
- Parkeringsbrems
- Ram Lock
- Differensialsperr
- Verktøyboks
- Skvettlapper (tilvalg)
- Automatisk gravebrems (tilvalg)
- Støttebein (tilvalg)
- Sylinderdeksel for støttebein (tilvalg)
- Ekstra verktøyboks (tilvalg)

## HYDRAULIKK

- Lastsensende hydraulikksystem
- Hydrauliske styrespaker
- Proporsjonalstyring for serviceport 1
- Detent for Service Port 1
- Proporsjonalstyring for serviceport 2
- Serviceport 3 for hurtigfeste (tilvalg)
- Proporsjonalstyring for serviceport 4 (tilvalg)
- Uavhengig serviceport 4 med flerfunksjonsgrep (tilvalg)
- Hydraulisk hjelpekrets på stikke Justerbar strømming på ekstrakrets for serviceporter 1, 2, og 4
- Pilotakkumulator
- Autotank for serviceport 1
- Serviceport ytelsespakke; auto trykkfrigjøring for SP1 & SP2, trykkjustering for SP1 & SP2 og høytrykk for SP1 (tilvalg)

## ARBEIDSUTSTYR

- 2-delt bom med variabel vinkel
- Demping på bom-, stikke- og svingssylindere
- Bomsvingstopper
- Holdventil for bom m/ løftealarm
- Holdeventil for stikke
- Justeringssylinder for holdeventil
- Løftepunkt på skuffeoppheng (tilvalg)



Enkel servicetilgang med luker som åpner bredt



Tiltbar førerhytte gir utmerket servicevennlighet

\*Funksjoner er kanskje ikke tilgjengelige i alle land, så kontakt din Takeuchi-forhandler for detaljer.



DRIFTSYTELSE		HYDRAULIKKSYSTEM	
Driftsvekt		Arbeidsutstyr	
m/skjær	7,555 kg	Strømmingsgrad	160.0 L/min
m/ skjær og støtteben	7,900 kg	Avlastingstrykk	24.5 MPa
Skuffekapasitet (Toppet)	0.180 m <sup>3</sup>	Sving	
Svinghastighet	8.8 min <sup>-1</sup>	Strømmingsgrad	46.2 L/min
Kjørehastighet		Avlastingstrykk	26.0 MPa
Sakte hastighet 1	2.8 km/t	Kjøring	
Høy hastighet 1	10.0 km/t	Strømmingsgrad	80.0 L/min
Lav hastighet 2	6.5 km/t	Avlastingstrykk	35.0 MPa
Høy hastighet 2	29.6 km/t	Serviceport 1	
Klatreevne	30°	Strømmingsgrad	120.0 L/min
Skuffens maksimale gravekraft	48.4 kN	Hydraulikktrykk	21.0 MPa
Stikkens maksimale gravekraft	29.4 kN	Hydraulikktrykk (tilvalg)	24.0 MPa
Trekraft	61.7 kN	Serviceport 2	
Bommens svingvinkel (venstre/høyre)	79° / 51°	Strømmingsgrad	55.0 L/min
		Hydraulikktrykk	21.0 MPa
		Serviceport 3	
		Hydraulikktrykk	21.0 MPa
		Serviceport 4	
		Strømmingsgrad	55.0 L/min
		Hydraulikktrykk	21.0 MPa
		SIKKERHET OG HELSE	
		Vibrasjonsnivåer	
		Hånd / stikke	≤ 2.5 m/s <sup>2</sup>
		Kropp	≤ 0.5 m/s <sup>2</sup>
		Støynivå	
		Lydtryknivå	L <sub>WA</sub> 97 dB
MOTOR			
Modell	Kubota / V2607-TE5AB		
Nominell ytelse (ISO 14396)	54.6 kW / 2,700 min <sup>-1</sup>		
Maksimalt dreiemoment	221.7 Nm / 1,600 min <sup>-1</sup>		
Sylindervolum	2,615 ml		
Dynamo	12V - 1.08 kW		
Batteri (IEC 60095-1)	12V - 90 A·h		
VÆSKEKAPASITET			
Motorolje	10.2 L		
Kjølesystem	12.0 L		
Drivstofftankens kapasitet	110.0 L		
Hydraulikk tank, kapasitet	65.5 L		
Hydraulikksystem, kapasitet	149.0 L		



Glidevindu på døren



Automatisk hastighetskontroll



270° skjerm (OPT)



Tiltbar takbeskyttelse (OPT)

# TB370W Hjulgraver

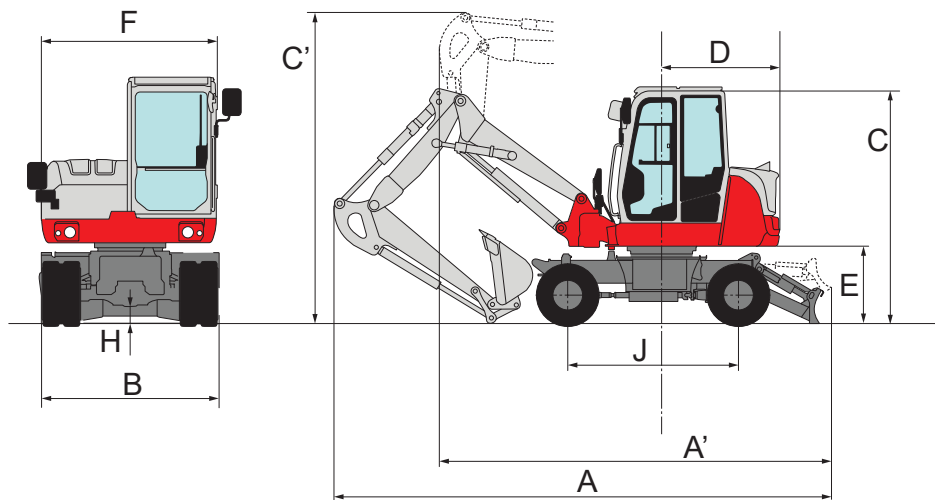

Kun skjær

Skjær og støttebein

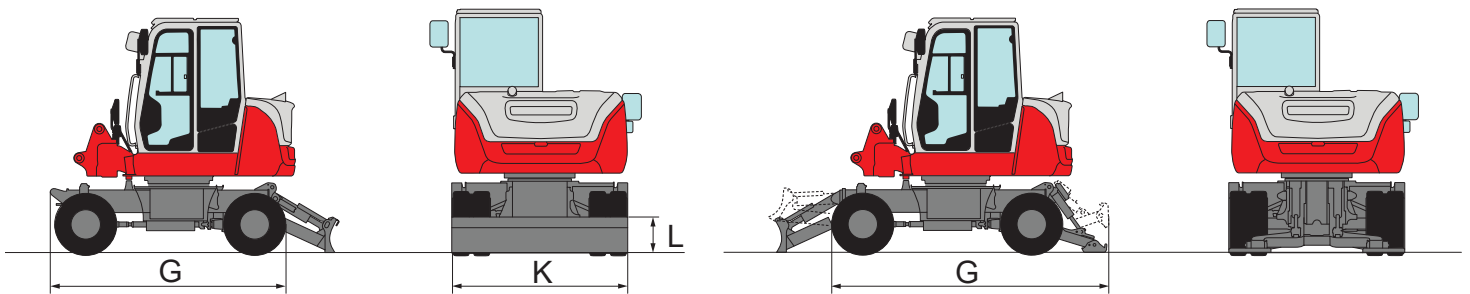

## MASKINDIMENSJONER

A	Total lengde	* 6,025 mm / 6,350 mm
A'	Total lengde (Kjørepositur for vei)	* 4,770 mm / 4,625 mm
B	Total bredde	2,100 mm
C	Total høyde	** 2,890 mm / 2,920 mm
C'	Total høyde (Kjørepositur for vei)	3,830 mm
D	Svingradius	1,450 mm
E	Bakkeklaring under overstruktur	955 mm
F	Total bredde på overstruktur	2,060 mm
G	Total lengde på undervogn	* 2,925 mm / 3,440 mm
H	Bakkeklaring på undervogn	205 mm
J	Akselavstand	2,100 mm
K	Skjærets bredde	2,100 mm
L	Skjærets høyde	430 mm

\* Maskiner med kun skjær / Maskiner med både skjær og støttebein

\*\* Maskiner uten takbeskyttelse / Maskiner med takbeskyttelse

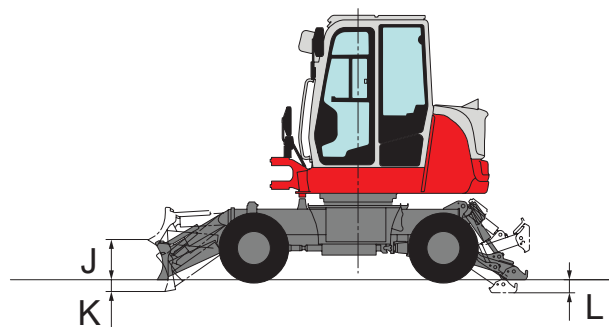
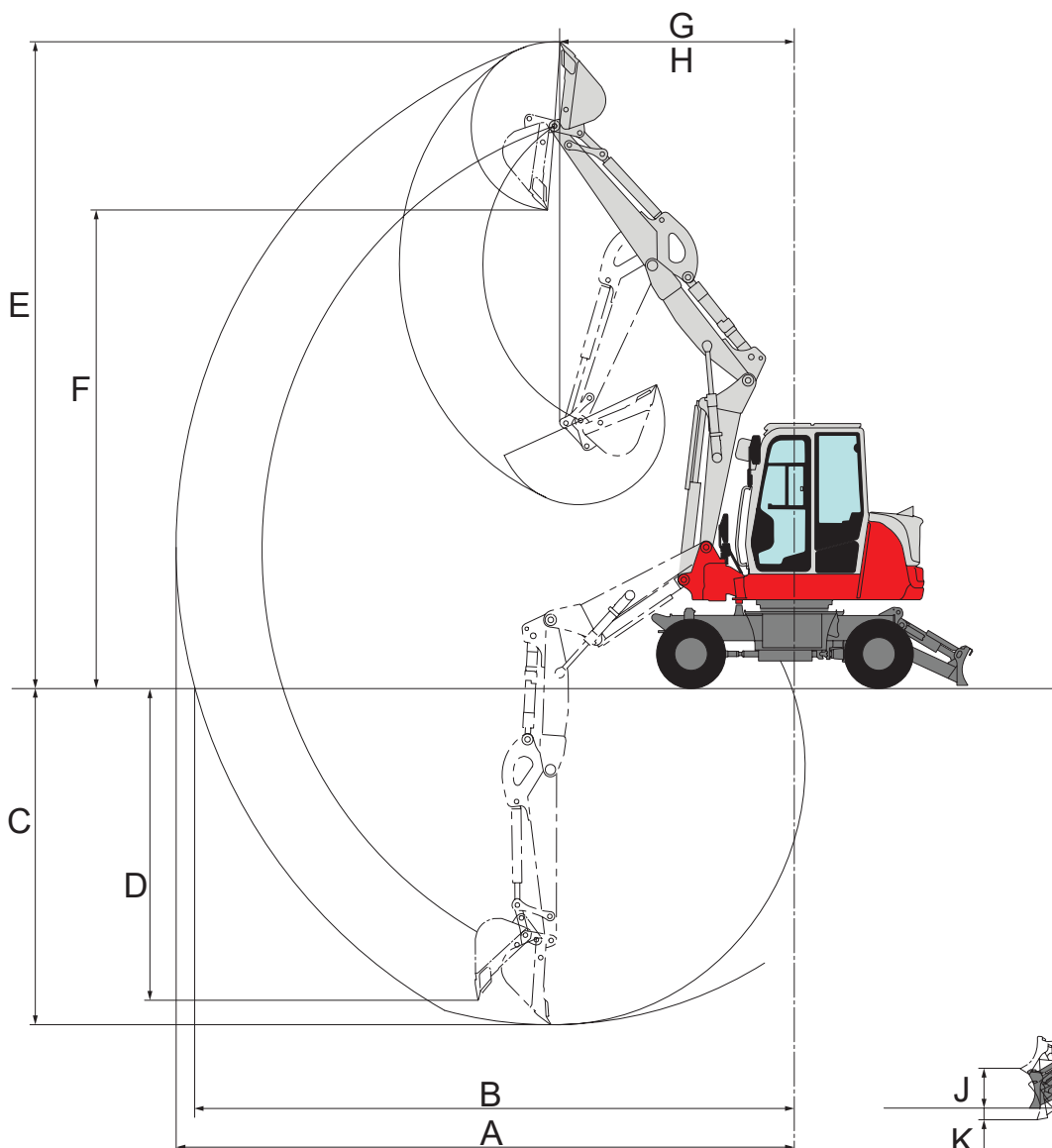

### DRIFSDIMENSJONER

A	Maksimal rekkevidde	6,905 mm
B	Maksimal rekkevidde på bakkenivå	6,705 mm
C	Maksimal gravedybde	3,775 mm
D	Maksimal vertikal gravedybde	3,505 mm
E	Maksimal høyde på skjærekant	7,160 mm
F	Maksimal tømnehøyde	5,290 mm
G	Frontsvingradius	2,420 mm
H	Frontsvingradius med bomforskyving (venstre / høyre)	2,265 mm / 1,890 mm
J	Skjærets maksimale løftehøyde	445 mm
K	Skjærets maksimale senkehøyde	130 mm
L	Støttebeinas maksimale senkehøyde	145 mm