

**BELTEGRAVER**

**TAKEUCHI**<sup>TM</sup>  
From World First to World Leader

# TB370



**Arbeidsvekt: 6 710 kg**

# Produktegenskaper og spesifikasjoner

## MOTOR

- Oppfyller utslippskrav i henhold til
- EU krav V/EPA Tier 4
- Turboladet
- DOC+DPF eksosetterbehandling
- Automatisk luftesystem for drivstoff
- Luffilter med doble elementer
- Automatisk innbremsing
- Arbeidsmodus: standard og ECO
- Starthjelp med forvarming av motor
- Motorkjøler og hydraulikkoljekjøler med stor kapasitet.
- Drivstofffilter med stor kapasitet
- Sikkerhetsstartfunksjon for motor, på venstre konsoll.
- Automatisk motoravstenging
- Påfyllingspumpe for drivstoff med slangetrommel

## ARBETSREDSKAP

- Uavhengig monobomsving
- Todelt bom med variabel vinkel (tilvalg)
- Dempede bom-, stikke og sving sylindre.
- Bomsvingstopp (tilvalg)
- 1 700 mm stikke (tilvalg)
- 1 900 mm stikke
- Lastholdeventil for bom med løftealarm
- Lastholdeventil for stikke
- Lastholdeventil for foldbar bom (tilvalg)
- Ventil for bytte av spakemønster (ISO eller G) (tilvalg)
- Velger for skuffevinkel (tilvalg)
- Løftepunkt for skuffeoppheng (tilvalg)

## FØRERPLASS

- ROPS/TOPS/OPG (Top Guard, nivå I)
- Påkostet fører sete med høy rygg, fjæring og nakkestøtte.
- Fører sete med luff fjæring og varme
- 12 V strømuttak
- 2-toms rulleblte
- Regnbeskyttelse
- Takbeskyttelse OPG nivå II (tilvalg)
- Frontvern OPG nivå II (tilvalg)
- Hytte med automatisk klimaanlegg, vindusvisker og spylertakvindu med solbeskyttelse, radio med AM/FM/MP3/Bluetooth

## UNDERVOGN OG RAMME

- Trippelflens på underruller
- Kjøresystem med to hastigheter og automatisk nedgiring
- Planetgir for høyt dreiemoment
- Robust skjær med flytmodus (tilvalg)
- Stor, integrert motvekt
- Ekstra tung motvekt (tilvalg)
- 400 mm gummibelte
- 400 mm stålbelte (tilvalg)
- 400 mm segmenterte gummibelte (tilvalg)
- Gummiknotter for 400 mm stålbelte (tilvalg)
- Diagonalskjær med flytmodus på påskrudd skjærkant (tilvalg)
- Lastholdeventil, skjær (tilvalg)

## TAKEUCHI FLEET MANAGEMENT

- Minimert nedetid
- - Fjerndiagnostisering
- - Overvåkning av maskinens utnyttingsgrad.
- - Forebyggende vedlikehold
- - God kostnadskontroll

## HYDRAULIKKANLEGG

- Lastgjenkjennende hydraulikk med stengt sentersystem
- Hydrauliske styrespaker
- Proporsjonalstyring for serviceport 1
- Sperre for serviceport 1
- Proporsjonalstyring for serviceport 2
- Serviceport 3 for hurtigkobling
- Proporsjonalstyring for serviceport 4 (tilvalg)
- Samtidig drift av serviceport 2 och serviceport 4 (tilvalg)
- Krets for ekstrahydraulikk koblet til stikke
- Hydraulikk tank med sikteglass for oljenivå.
- Justerbar hjelpestrømming for serviceport 1, 2 och 4
- Trykkjustering for serviceport 1, 2 og 4 (tilvalg)
- Automatisk friretur (tilvalg)
- Hydraulisk velgerventil (1-veis/2-veis)
- Pilotakkumulator
- Lufte, hydraulikkoljetank
- Påfyllingspumpe (tilvalg)

## ELEKTRISK ANLEGG

- 8-toms trykkskjerm med farge
- Manøvreringspanel med flerfunksjon
- 12-voltsanlegg med 80 A generator
- LED-lyspakke 1; høyre kåpe, bom, framme på hytten (tilvalg)
- LED-lyspakke 2; høyre kåpe, bom, framme og bak på hytten.
- Kjørealarm (tilvalg)
- Lampestrømbrytere og uttak for roterende varsellys
- TFM (Takeuchi Fleet Management;)
- TSS (Takeuchi Security System; startsperre)
- Ryggekamera
- 270° kamera (tilvalg)



Todelt bom



Ekstrahydraulikk



Hydrauliske styrespaker



Romslig gulv med fotstøtte

\*Funksjonene kan være utilgjengelige i noen land. Kontakt din Takeuchi-forhandler for mer informasjon.

# Monobom

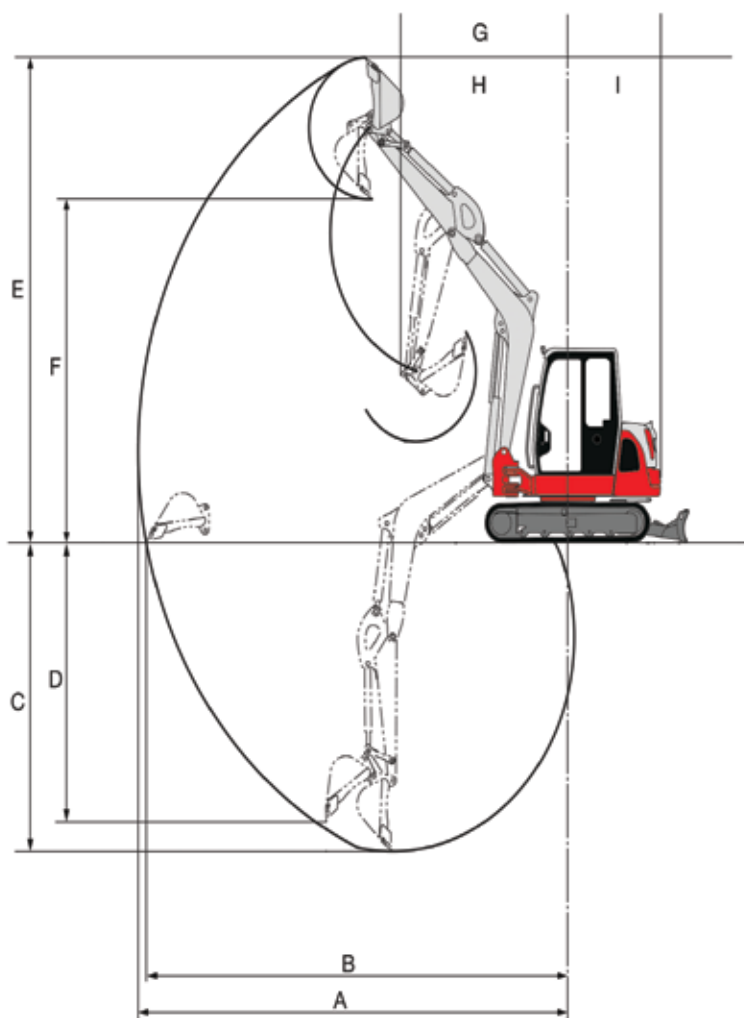

# Todelt bom

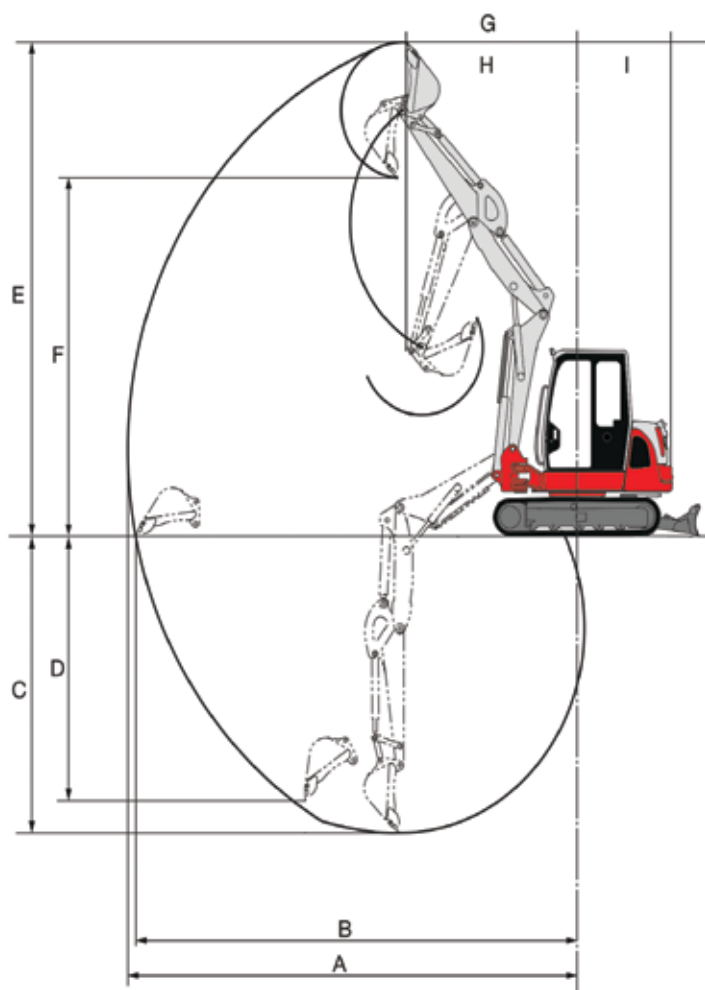

MASKINENS MÅL	Monobom 1 700 mm	Monobom 1 900 mm	Todelt bom 1 900 mm stikke
A Maksimal rekkevidde	6 500 mm	6 690 mm	6 905 mm
B Maksimal rekkevidde på bakkenivå	6 365 mm	6 565 mm	6 785 mm
C Maksimal gravedybde	3 885 mm	4 085 mm	4 110 mm
D Maksimal vertikal gravedybde	3 605 mm	3 815 mm	3 840 mm
E Maksimal høyde på skjærekant	6 270 mm	6 420 mm	6 825 mm
F Maksimal tømme høyde	4 400 mm	4 545 mm	4 955 mm
G Fremre svingradius	2 525 mm	2 585 mm	2 630 mm
H Fremre svingradius med bomforskyvning	1 990 mm	2 040 mm	2 080 mm
I Svingradius bakpart	1 455 mm	1 455 mm	-
I' Svingradius bakpart med ekstra vekt	1 480 mm	1 480 mm	1 480 mm

© 2020 Takeuchi MFG. Co., Ltd. Med enerett. I samsvar med vår policy for kontinuerlig forbedring kan visse spesifikasjoner og egenskaper bli endret uten forutgående varsel. Bilder kan vise tilvalg som ikke inngår i standardutrustningen.

FORM: Produktdatablad minigraver TB370 – jan. 2020

**TAKEUCHI**  
From World First to World Leader

## Monobom

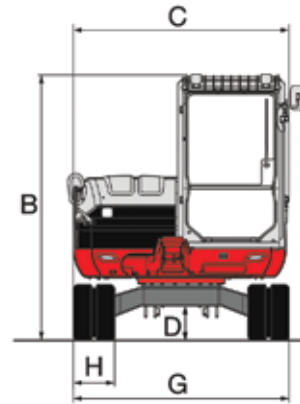
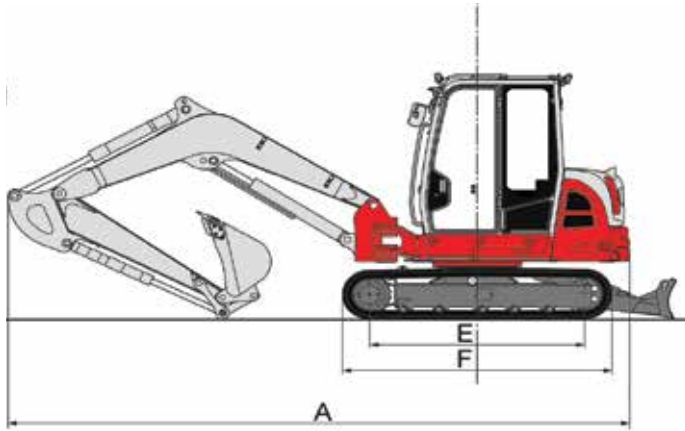

## Todelt bom

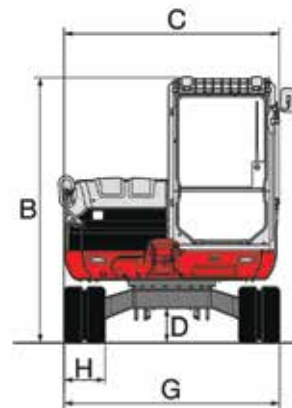
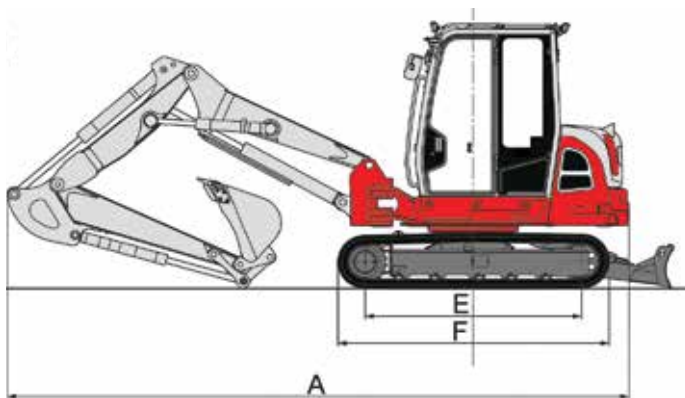

MASKINENS MÅL	Monobom 1 700 mm stikke	Monobom 1 900 mm stikke	Todelt bom 1 900 mm stikke
A Total lengde	5 930 mm	5 925 mm	-
A' Total lengde med ekstra vekt	5 955 mm	5 950 mm	5 900 mm
B Total høyde	2 540 mm	2 540 mm	2 540 mm
B' Total høyde med takbeskyttelse	2 580 mm	2 580 mm	2 580 mm
C Total bredde overvogn	2 095 mm	2 095 mm	2 095 mm
D Bakkeklaring	335 mm	335 mm	335 mm
E Belteramme	2 050 mm	2 050 mm	2 050 mm
F Total lengde belter	2 575 mm	2 575 mm	2 575 mm
G Total bredde belter	2 100 mm	2 100 mm	2 100 mm
H Bredde belteramme	400 mm	400 mm	400 mm

# ROBUST, KRAFTIG, PÅLITELIG

DRIFTSYTELSE	Monobom	Todelt bom
Driftsvekt		
- Gummibelter	6 710 kg	7 065 kg
Skuffevolum (jevnet)	0,18 m <sup>3</sup>	
Svinghastighet	8,8 o/min	
Kjørehastighet		
1:a	2,5 km/h	
2:a	4,7 km/h	
Klatreevne	30°	
Marktrykk – monobom	37,0 kPa	
Marktrykk – todelt	39,0 kPa	
Skuffens maksimale brytekraft	48,4 kN	
Stikkens maks. gravekraft (1 700 mm stikke)	31,7 kN	
Stikkens maks. gravekraft (1 900 mm stikke)	29,4 kN	
Trekraft	73,3 kN	
Bomsvingvinkel (venstre/høyre)	79°/51°	

## MOTOR

Modell	Kubota V2607-CR-TE5B
Nominell motoreffekt (ISO 14396)	42,4 kW/2 000 o/min
Maksimalt dreiemoment (ISO 14396)	213,4 Nm/1 300 o/min
Sylindervolum	2 615 cm <sup>3</sup>
Generator	12 V – 1,08 kW
Batteri (IEC 60095-1)	12 V – 90 Ah

## VÆSKEVOLUMER

Motorens smøresystem	9,0 l
Kjøleanlegg	11,0 l
Drivstofftankens volum	110,0 l
Hydraulikkoljetankens volum	65,5 l
Hydraulikkanleggets volum	139,0 l

HYDRAULIKKANLEGG	Monobom	Todelt bom
P1	Aksialstempelpumpe med variabelt volum	
Strømmingshastighet	160,0 l/min	
Avlastningstrykk	24,5 MPa	
P2	Tannhjulspumpe	
Strømmingshastighet	46,6 l/min	
Avlastningstrykk	24,0 MPa	
Serviceport 1		
Strømmingshastighet	120,0 l/min	
Hydraulikktrykk	20,6 MPa	
Serviceport 2		
Strømmingshastighet	46,6 l/min	
Hydraulikktrykk	20,6 MPa	
Serviceport 3		
Hydraulikktrykk	24,5 MPa	
Serviceport 4		
Strømmingshastighet	46,6 l/min	
Hydraulikktrykk	20,6 MPa	

## HELSE OG SIKKERHET

Vibrasjonsnivåer	
Hand/arm	≤ 2,5 m/s <sup>2</sup>
Kropp	≤ 0,5 m/s <sup>2</sup>
Lydnivå	
Lydeffektnivå	L <sub>WA</sub> 95 dB



Enkel servicetilkomst med bredt åpne luker



Nedfellbar hytte for enestående servicevennlighet



8-toms trykkskjerm i farge



Intuitivt velgerratt og brytergruppe



270° kamera (tilvalg)

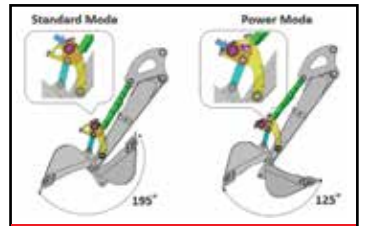

Velger for skuffevinkel

TB370 leveres som standard med monobom, men kan leveres med todelt bom som tilvalg. Den har nedfellbar hytte, en 8-toms trykkskjerm i farge, og velgerhjul, samt en motor på 42,4 kW som gir overlegne prestasjoner og redskapshåndtering. Som den første modellen i Takeuchis nye generasjon maskiner er TB370 utstyrt med topp moderne teknikk og et helt nyutviklet interiør med personbilkomfort og intuitive betjeningsfunksjoner. De fleste maskinfunksjoner og innstillinger, fom f.eks klimaanlegg, radio, ryggekamera/270° kamera og motorens turtall er raskt tilgjengelig via en 8-toms trykkskjerm og et velgerhjul for maksimal komfort.

Den er best i klassen både når det gjelder støynivå og ytelse. TB370 har svært lave utvendige støyverdier og egner seg spesielt for arbeide i tettsteder, samtidig som den har uovertruffen motoreffekt og hydraulisk ytelse. Maskinens overlegne arbeidskapasitet i kombinasjon med enestående styrke resulterer i ekstra høy produktivitet.

Andre egenskaper er en stor, integrert motvekt, eksepsjonell servicevennlighet, påfyllingspumpe for drivstoff med slangetrommel, samt velger for skuffevinkel hvor føreren kan stille inn skuffevinkel på mellom 125° och 195° fra førerisetet uten å behøve å måtte gå ut.



Helt nyutviklet interiør med personbilkomfort og intuitive betjeningsfunksjoner.