

BELTEGRAVER

takeuchi™

From World First to World Leader

TB280FR



Arbeidsvekt: 8 500 kg

Produktegenskaper og spesifikasjoner

MOTOR

- Oppfyller utslippskrav i henhold til EU steg V/EPA Tier 4
- Turboladet
- DPF eksosetterbehandling
- Luffilter med doble elementer
- Automatisk innbremsing
- Arbeidsmodus: standard, ECO og stor høyde
- Motorforvarming
- Motorkjøler og hydraulikkoljekjøler med stor kapasitet.
- Automatisk luftesystem for drivstoff
- Sikkerhetsstartfunksjon for motor, på venstre konsoll.
- Automatisk motoravstenging
- Tankningspump
- Påfyllingspumpe for drivstoff

ELEKTRISK ANLEGG

- 5,7-tommers multidisplay i farge
- Forseglede vippebrytere
- 12-volts anlegg med 80 A generator
- LED-lyspakke 1; bom og framme på hytten (tilvalg)
- LED-lyspakke 2; bom, framme og bak på hytten.
- Lampestrømbrytere og uttak for roterende varsellys
- TFM (Takeuchi Fleet Management; GPS)*
- TSS (Takeuchi Security System; startsperr)
- Kjørealarm (tilvalg)
- Signalhorn

FØRERPLASS

- ROPS/OPG (Top Guard, nivå I)
- Påkostet fører sete med høy rygg og fjæring.
- Nakkestøtte (tilvalg)
- 2-tommers rullebelte
- Hytte med varmeapparat, defrosting, vindusvisker og spyler, takvindu med solbeskyttelse, radio med AM/FM/MP3/Bluetooth og 12 V strømuttak
- Regnbeskyttelse
- Takbeskyttelse OPG nivå II (tilvalg)
- Frontskydd OPG nivå II (tilvalg)
- Klimaanlegg

UNDERVOGN OG RAMME

- Trippelflens på underruller
 - Kjøresystem med to hastigheter og automatisk nedgiring
 - Planetgir for høyt dreiemoment
 - Automatisk beltestramming
 - Stor, integrert motvekt
 - 2-toms inntrekkbart sikkerhetsbelte
 - 450 mm gummibelte
 - 450 mm stålbelte (tilvalg)
 - 450 mm segmenterte gummibelte (tilvalg)
 - Gummiknotter for 400 mm stålbelte (tilvalg)
 - Robust skjær med flytmodus (tilvalg)
- ## TAKEUCHI FLEET MANAGEMENT
- Minimert nedetid
 - Fjerndiagnostisering
 - Overvåkning av maskinens utnyttingsgrad.
 - Forebyggende vedlikehold
 - God kostnadskontroll

HYDRAULIKKANLEGG

- Aksialstempelpumpe med variabelt volum
- Kjørekrets
- Hydrauliske styrespaker
- Proporsjonalstyring for serviceport 1
- Sperre for serviceport 1
- Proporsjonalstyring for serviceport 2
- Serviceport 3 for hurtigkobling (tilvalg)
- Proporsjonalstyring for serviceport 4 (tilvalg)
- Justerbar hjelpestrømming for serviceport 1, 2 og 4
- Hydraulisk velgerventil (1-veis/2-veis)
- Automatisk tankretur (tilvalg)
- Lufter, hydraulikkoljetank
- Pilotakkumulator

ARBEIDSREDSKAPER

- Full rotasjonsmulighet og STS-bom
- Dempede bom-, stikke og forskyvningssylindre.
- Beskyttelse for hovedbomsylindre
- Ekstrahydraulikk tilkoblet til stikken
- 1 650 mm stikke
- 1 810 mm stikke (tilvalg)
- 2 000 mm stikke (tilvalg)
- Lastholdeventil for bom med løftealarm
- Lastholdeventil for stikke
- Ventil for bytte av spakemønster (ISO eller G) (tilvalg)



Sideforskyvbar bom



Interiør med personbilkomfort

*Funksjonene kan være utilgjengelige i noen land. Kontakt din Takeuchi-forhandler for mer informasjon.

DRIFTSYTELSE

Arbeidsvekt – hytte (gummi)	8 500 kg
Arbeidsvekt – hytte (stål)	8 695 kg
Skuffevolum (jevnet)	0,245 m ³
Svinghastighet	10,0 o/min
Kjørehastighet	
1:a	2,7 km/h
2:a	5,2 km/h
Klatreevne	30°
Marktrykk – hytte (gummi)	37,9 kPa
Marktrykk – hytte (stål)	39,3 kPa
Skuffens maksimale brytekraft	46,7 kN
Stikkens maksimale gravekraft (1 650 mm stikke)	34,8 kN
Stikkens maksimale gravekraft (1 810 mm stikke)	32,9 kN
Stikkens maksimale gravekraft (2 000 mm stikke)	31,3 kN
Trekraft	88,0 kN
Bomsvingvinkel (venstre/høyre)	30°/15°

MOTOR

Modell	Yanmar/4TNV98CT
Nominell motoreffekt (ISO 14396)	51,6 kW/2 000 o/min
Maksimalt dreiemoment	308 Nm/1 300 o/min
Sylindervolum	3 318 cm ³
Generator	12 V – 0,96 kW
Batteri (IEC 60095-1)	12 V – 90 A·h

VÆSKEVOLUMER

Motorens smøresystem	9,4 l
Kjøleanlegg	14,0 l
Drivstofftankens volum	100,0 l
Hydraulikkoljetankens volum	71,0 l
Hydraulikkanleggets volum	147,0 l

HYDRAULIKKANLEGG

P1, P2	Aksialstempelpumpe med variabelt volum
Strømmingshastighet	74,0 l/min
Avlastningstrykk	27,5 MPa
P3	Tannhjulspumpe
Strømmingshastighet	59,0 l/min
Avlastningstrykk	24,0 MPa
Serviceport 1	
Strømmingshastighet	148,0 l/min
Hydraulikktrykk	20,6 MPa
Serviceport 2	
Strømmingshastighet	59,0 l/min
Hydraulikktrykk	20,6 MPa
Serviceport 3	
Hydraulikktrykk	20,6 MPa
Serviceport 4	
Strømmingshastighet	59,0 l/min
Hydraulikktrykk	20,6 MPa

HELSE OG SIKKERHET

Vibrasjonsnivåer

Hand/arm	$\leq 2,5 \text{ m/s}^2$
Kropp	$\leq 0,5 \text{ m/s}^2$
Lydnivå	
Lydeffektnivå	LWA 99 dB



Multidisplay



Uovertruffen sikt



Skjær



Flerfunksjonell knapperad

TB280FR beltegraver

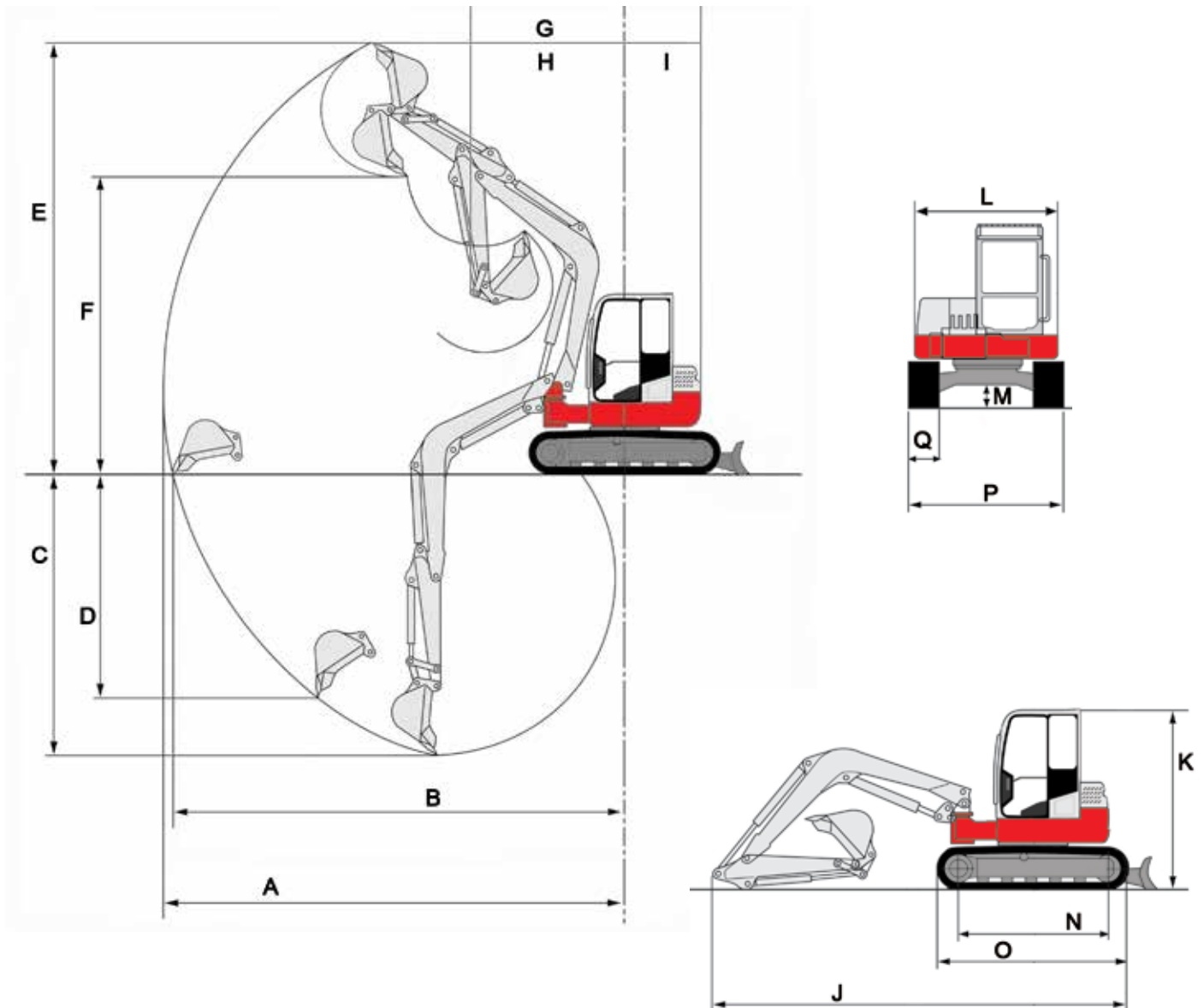

MASKINENS MÅL	1 650 mm STIKKE	1 810 mm STIKKE	2 000 mm STIKKE
A Maksimal rekkevidde	6 870 mm	7 035 mm	7 195 mm
B Maksimal rekkevidde på bakkenivå	6 715 mm	6 885 mm	7 045 mm
C Maksimal gravedybde	4 195 mm	4 375 mm	4 540 mm
D Maksimal vertikal gravedybde	3 160 mm	3 330 mm	3 495 mm
E Maksimal høyde på skjærekant	6 280 mm	6 375 mm	6 465 mm
F Maksimal tømme høyde	4 295 mm	4 390 mm	4 480 mm
G Fremre svingradius	2 835 mm	2 880 mm	2 880 mm
H Fremre svingradius med bomforskyvning	1 610 mm	1 610 mm	1 610 mm
I Svingradius bakpart	1 280 mm	1 280 mm	1 280 mm
J Total lengde	6 160 mm	6 175 mm	6 285 mm
K Total høyde	2 725 mm	2 725 mm	2 725 mm
L Total bredde overvogn	2 170 mm	2 170 mm	2 170 mm
M Bakkeklaring	315 mm	315 mm	315 mm
N Belteramme	2 210 mm	2 210 mm	2 210 mm
O Total lengde belter	2 855 mm	2 855 mm	2 855 mm
P Total bredde belter	2 300 mm	2 300 mm	2 300 mm
Q Bredde belteramme	450 mm	450 mm	450 mm

ROBUST, KRAFTIG, PÅLITELIG



Romslig gulv med fotstøtte



Integrert motvekt



Trippelflens på underruller



Arbeidslys

TB280FR er en unik plattform som skiller seg fra konkurrentene gjennom sin sideforskyvbare bom (STS) og full roteringsmulighet (FR).

En av de største fordelene med STS-bommen er den suverene sikten til redskapet og arbeidsområdet. Denne konstruksjonen gjør det også mulig å sette bommen rett opp i midtposisjon slik at maskinen kan gjøre en full rotasjon innen en svært smal radius. Det betyr at maskinen kan

arbeide innenfor samme plassbegrensinger som en mindre 5-tonnsmaskin, men med høyere ytelse og produktivitet. Andre egenskaper er en oppdatert hytte med interiør med personbilkomfort, flerfunksjonsdisplay i farger, førerinnstillinger for flere redskaper hvor strømmingen stilles inn fra førerplassen, ekstrahydraulikkretser 1 og 2 som standard for en rekke redskaper, bakskjær og nedfellbar hytte for lett tilgang ved service.



Nedfellbar hytte og store, låsbare serviceluker gir lett adgang for service og vedlikehold.



© 2019 Takeuchi MFG. Co., Ltd. Med enerett. I samsvar med vår policy for kontinuerlig forbedring kan visse spesifikasjoner og egenskaper bli endret uten forutgående varsel. Bilder kan vise tilvalg som ikke inngår i standardutrustningen.

FORM: Produktdatablad minigraver TB280FR – april 2019

TAKEUCHITM
From World First to World Leader