

**BELTEGRAVER**

**takeuchi™**

*From World First to World Leader*

# TB250-2



**Arbeidsvekt: 5 120 kg**

# Produktegenskaper og spesifikasjoner

## MOTOR

- Oppfyller utslippskrav i henhold til EU krav Trinn 4
- DOC+DPF eksosetterbehandling
- Automatisk luftesystem for drivstoff
- Luftfilter med doble elementer (tilvalg)
- Automatisk innbremsing
- Arbeidsmodus: standard, ECO og stor høyde
- Starthjelp med forvarming av motor
- Motorkjøler og hydraulikkoljekjøler med stor kapasitet.
- Drivstoffilter med stor kapasitet
- Sikkerhetsstartfunksjon for motor, på venstre konsoll.
- Automatisk motoravstenging
- Påfyllingspumpe for drivstoff

## ELEKTRISK ANLEGG

- 5,7-tommers multidisplay i farge (hytte)
- Forseglede vippebrytere
- 12-volts anlegg med 55 A generator
- Halogen-arbeidslamper
- LED-lyspakke 1; fremre kåpe, bom og framme på hytten (tilvalg)
- LED-lyspakke 2; fremre kåpe, bom, framme og bak på hytten
- Kjørealarm (tilvalg)
- Signalhorn
- Lampestrømbrytere og uttak for roterende varsellys (kun hytte)
- TFM (Takeuchi Fleet Management, GPS)
- TSS (Takeuchi Security System, startsperre)

## UNDERVOGN OG RAMME

- Trippelflens på underruller
- Kjøresystem med to hastigheter og automatisk nedgiring
- Planetgir for høyt dreiemoment
- Robust skjær med flytmodus (tilvalg)
- Stor, integrert motvekt
- 400 mm gummibelter
- 400 mm stålbelter (tilvalg)
- 400 mm segmenterte gummibelter (tilvalg)
- Gummiknotter for 400 mm stålbelte (tilvalg)
- Diagonalskjær med flytmodus og påskrudd skjærkant (tilvalg)

## FØRERPLASS

- ROPS/TOPS/OPG (Top Guard, nivå I)
- Påkostet fører sete med høy rygg og fjæring
- 12 V strømuttak
- 2-tommers rullebelte
- Hytte med varmeapparat, defrosting, vindusvisker og spyler, takvindu med solbeskyttelse, radio med AM/FM/MP3/Bluetooth
- Klimaanlegg
- Regnbeskyttelse
- Takbeskyttelse OPG nivå II (hytte, tilvalg)
- Frontvern OPG nivå II (hytte, tilvalg)

## HYDRAULIKKANLEGG

- Aksialstempelpumpe med variabelt volum og åpent sentersystem
- Krets for kjøring
- Hydrauliske styrespaker
- Proporsjonalstyring for serviceport 1
- Sperre for serviceport 1
- Proporsjonalstyring for serviceport 2
- Serviceport 3 for hurtigkobling
- Proporsjonalstyring for serviceport 4 (tilvalg)
- Ekstrahydraulikk tilkoblet til stikken
- Hydraulikk tank med sikteglass for oljenivå.
- Justerbar hjelpestrømming for serviceport 1, 2 og 4
- Automatisk tankretur (tilvalg)
- Hydraulisk velgerventil (1-veis/2-veis)
- Pilotakkumulator
- Lufte, hydraulikkoljetank
- Påfyllingspumpe (tilvalg)

## ARBEIDSREDSKAPER

- Uavhengig monobomsving
- Dempede bom-, stikke- og sving-sylindre
- Bomsvingstopp (tilvalg)
- 1 600 mm stikke
- 1 760 mm stikke
- Lastholdeventil for stikke og bom med løftealarm
- Ventil for bytte av spakemønster (ISO eller G) (tilvalg)

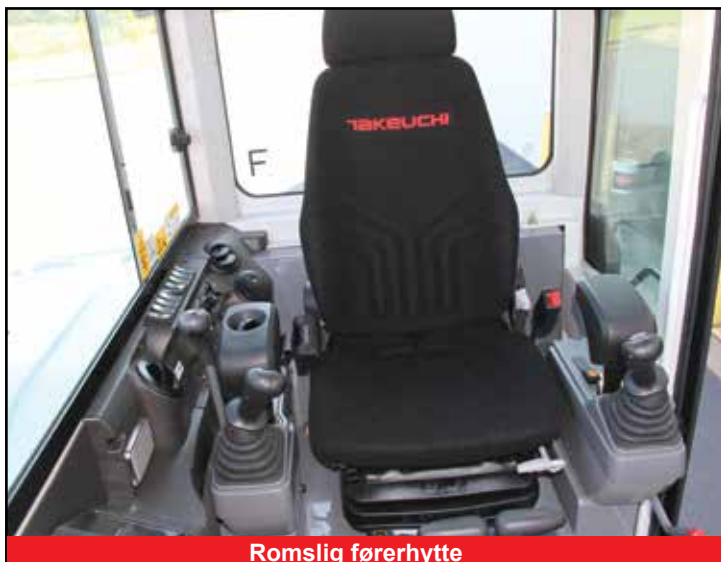

Romslig førerhytte



Interiør med personbilkomfort

\*Funksjonene kan være utilgjengelige i noen land. Kontakt din Takeuchi-forhandler for mer informasjon

## DRIFTSYTELSE

Driftsvekt – hytte	5 120 kg
Driftsvekt vernetak	4 970 kg
Skuffevolum (jevnet)	0,141 m <sup>3</sup>
Svinghastighet	9,5 o/min
Kjørehastighet	
1:a	2,8 km/h
2:a	5,2 km/h
Klatreevne	30°
Marktrykk – hytte	30 kPa
Marktrykk – vernetak	29 kPa
Skuffens maksimale brytekraft	37,3 kN
Stikkens maks. gravekraft (1 600 mm stikke)	24,8 kN
Stikkens maks. gravekraft (1 760 mm stikke)	23,4 kN
Trekraft	54,8 kN
Bomsvingvinkel (venstre/høyre)	75°/60°

## MOTOR

Produsent/modell	Yanmar/4TNV88C
Nominell motoreffekt (ISO 14396)	29,1 kW/2 400 o/min
Maksimalt deiemoment	144,9 Nm/1 560 o/min
Sylindervolum	2 189 cm <sup>3</sup>
Generator	12 V – 0,66 kW
Batteri (IEC 60095-1)	12 V – 90 Ah

## VÆSKEVOLUMER

Motorens smøresystem	7,4 l
Kjøleanlegg	7,0 l
Drivstofftankens volum	70,0 l
Hydraulikkoljetankens volum	45,0 l
Hydraulikkanleggets volum	95,0 l

## HYDRAULIKKANLEGG

P1, P2	
Strømningshastighet	52,8 l/min
Avlastningstrykk	24,0 MPa
P3	
Strømningshastighet	38,9 l/min
Avlastningstrykk	20,6 MPa
Serviceport 1	
Strømningshastighet	91,7 l/min
Hydraulikktrykk	20,6 MPa
Serviceport 2	
Strømningshastighet	38,9 l/min
Hydraulikktrykk	20,6 MPa
Serviceport 3	
Hydraulikktrykk	20,6 MPa
Serviceport 4	
Strømningshastighet	38,9 l/min
Hydraulikktrykk	20,6 MPa

## HELSE OG SIKKERHET

Vibrasjonsnivåer	
Hand/arm	≤ 2,5 m/s <sup>2</sup>
Kropp	≤ 0,5 m/s <sup>2</sup>
Lydeffektnivå	LWA 96 dB



Display i hytte



2 stk. hydrauliske kretser



Lett tilgjengelige knapper

# TB250-2 beltegraver

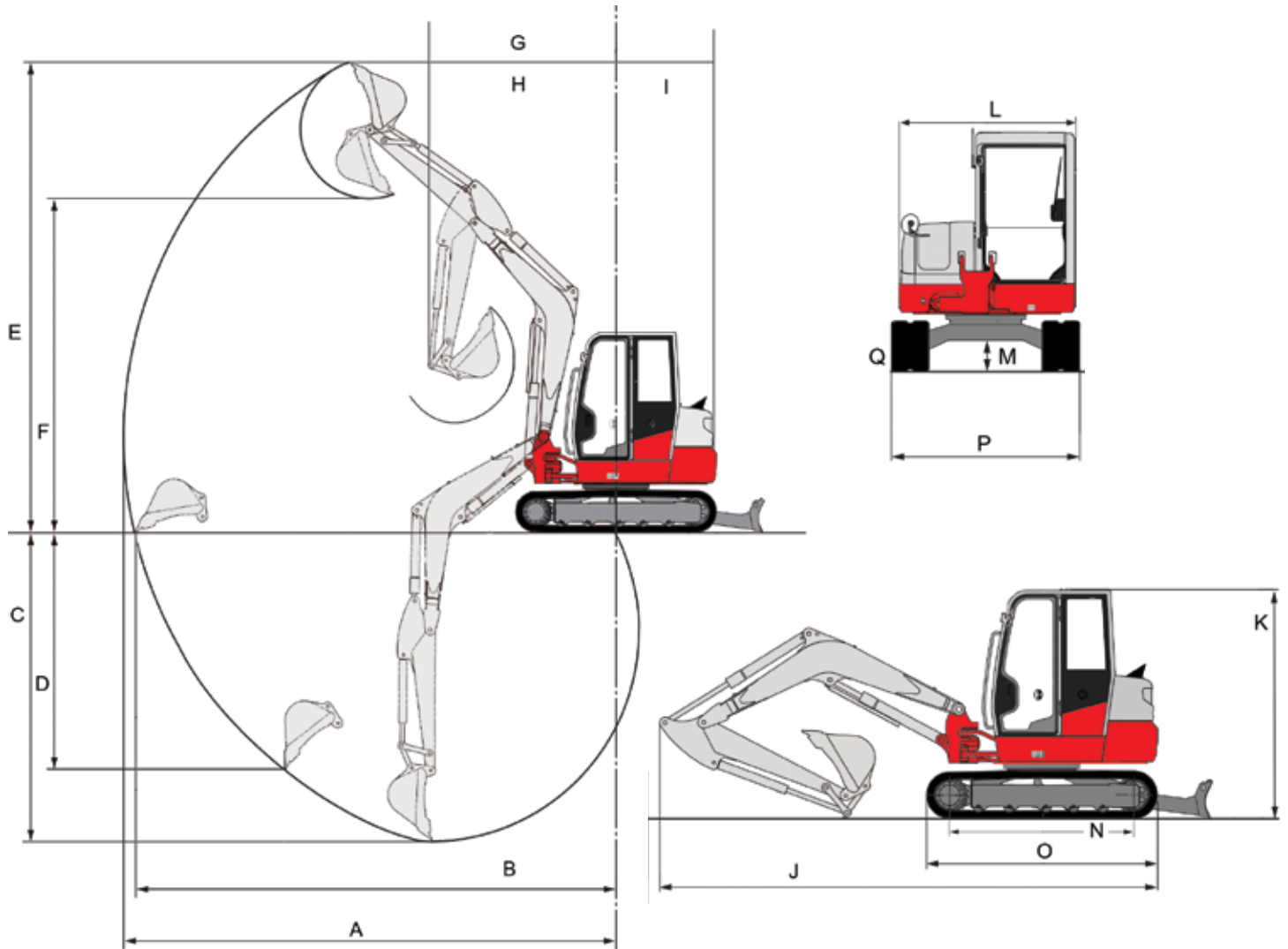

MASKINENS MÅL	1 600 mm stikke	1 760 mm stikke
A Maksimal rekkevidde	5 980 mm	6 120 mm
B Maksimal rekkevidde på bakkenivå	5 840 mm	5 985 mm
C Maksimal gravedybde	3 620 mm	3 780 mm
D Maksimal vertikal gravedybde	2 860 mm	2 985 mm
E Maksimal høyde på skjærekant	5 580 mm	5 655 mm
F Maksimal tømme høyde	3 965 mm	4 045 mm
G Fremre svingradius	2 320 mm	2 330 mm
H Fremre svingradius med bomforskyvning	1 840 mm	1 850 mm
I Svingradius bakpart		1 360 mm
J Total lengde	5 460 mm	5 495 mm
K Total høyde (hytte/vernetak)		2 555 mm/2 570 mm
L Total bredde overvogn		1 720 mm
M Bakkeklaring		335 mm
N Belteramme		1 975 mm
O Lengde, belteramme		2 500 mm
P Total bredde, belte		1 840 mm
Q Bredde belteramme		400 mm

# ROBUST, KRAFTIG, PÅLITELIG



Romslig gulv med fotstøtte



Integrert motvekt



Trippelflens på underruller



Hydrauliske styrespaker

TB250-2 er med sin enstående ytelse og allsidighet en av Takeuchis mest populære konvensjonelle gravemaskiner med svingende bakdel.

TB250-2 er robust bygget, og har låsbare serviceluker, interiør med personbilkomfort og et kraftig hydraulikkanlegg. TB250-2 har stikke og skuffe med enstående brytekraft, rekkevidde og løftekapasitet for maksimal produktivitet, noe som gjør maskinen til et utmerket valg for svært krevende bruksområder.

Andre egenskaper er automatisk luftesystem for drivstoff, robust kjøleanlegg og en stor, integrert motvekt som beskytter motorkomponentene mot skader.

Maskinen har et interiør med høy grad av komfort for føreren, og pilotstyrte spaker, store kjørepedaler, lett tilgjengelige vippebrytere og gassregulator i form av en vribryter.



Store, låsbare serviceluker gir beskyttelse mot herværk og enstående adkomst for vedlikehold



© 2019 Takeuchi MFG. Co., Ltd. Med enerett. I samsvar med vår policy for kontinuerlig forbedring kan visse spesifikasjoner og egenskaper bli endret uten forutgående varsel. Bilder kan vise tilvalg som ikke inngår i standardutrustningen.

FORM: Produktdatablad minigraver TB250-2 – feb. 2019

**TAKEUCHI**  
From World First to World Leader