

BELTEGRAVER

TAKEUCHI™
From World First to World Leader

TB225



Arbeidsvekt: 2 400 kg

Produktegenskaper og spesifikasjoner

MOTOR

- Oppfyller utslippskrav i henhold til EU krav Trinn 5
- Motorforvarming
- Kjølevæske med økt levetid
- Tomgangsautomatikk
- Luffilter med doble elementer (tilvalg)
- Automatisk luftesystem for drivstoffanlegget
- Drivstoffilter med stor kapasitet
- Sikkerhetsstartfunksjon for motor, på venstre konsoll.

ELEKTRISK ANLEGG

- Flerfunksjonsdisplay
- 12-voltssystem med 40 A generator
- Batteriomkobler
- 2 LED-lamper på vernetaket
- 1 LED-arbeidslykt på bommen
- 1 LED-lampe framme på hytten
- Strømbryter for lykt, og uttak for roterende varselys.
- TFM (Takeuchi Fleet Management, GPS)
- TSS (Takeuchi Security System, startspere)
- Timeteller
- Kjørealarm (tilvalg)

FØRERPLASS

- Hytte og vernetak med ROPS/TOPS/OPG (Top Guard, nivå I)
- Førersetet med fjæring og nakkestøtte
- Hytte med varmeapparat, defrosting, vindusvisker og spyler, takvindu, radio med AM/FM/Bluetooth, 12 V strømuttak
- 2-toms rullebelte
- Frontbeskyttelse OPG nivå I (hytte tilvalg)

UNDERVOGN OG RAMME

- Trippelflens på underruller
- Hydraulisk justerbar sporvidde på belter (1 100 mm til 1 500 mm)
- Skjær med avtagbare forlengelser
- To beltehastigheter
- Integrrert, beskyttende motvekt
- 250 mm gummibelte

TAKEUCHI FLEET MANAGEMENT

- Minimert nedetid
- Fjerndiagnostisering
- Overvåkning av maskinens utnyttingsgrad.
- Forebyggende vedlikehold
- God kostnadskontroll

HYDRAULIKKANLEGG

- Aksialstempelpumpe med variabelt volum
- Hydrauliske styrespaker
- Proporsjonalstyring for serviceport 1
- Sperre for serviceport 1
- Proporsjonalstyring for serviceport 2
- Serviceport 3 for hurtigkobling
- Proporsjonalstyring for serviceport 2 (tilvalg)
- Ekstrahydraulikk tilkoblet til stikken
- Hydraulikk tank med sikteglass for oljenivå.
- Hydraulisk velgerventil (1-veis/2-veis)
- Pilotakkumulator
- Luffer, hydraulikkoljetank
- Påfyllingspumpe (tilvalg)
- Justerbar hjelpestrømming for serviceport 1, 2 og 4

ARBEIDSREDSKAP

- Uavhengig monobomsving
- Dempede bom- og sving sylindre
- Bomsvingstopp (tilvalg)
- 1 120 mm stikke
- 1 245 mm stikke
- Lastholdeventil for stikke og bom med løftealarm
- Ventil for bytte av spakemønster (ISO eller G) (tilvalg)



Store, låsbare serviceluker gir adgang fra bakkenivå



Enkel adgang for service og vedlikehold

*Funksjonene kan være utilgjengelige i noen land. Kontakt din Takeuchi-forhandler for mer informasjon

DRIFTSYTELSE

Arbeidsvekt – hytte	2 400 kg
Arbeidsvekt – vernetak	2 265 kg
Skuffevolum (strøken)	0,064 m ³
Svinghastighet	9,7 o/min
Kjørehastighet	
1:a	2,5 km/h
2:a	4,2 km/h
Klatreevne	30°
Marktrykk – hytte	30,4 kPa
Marktrykk – vernetak	28,7 kPa
Skuffens maksimale brytekraft	19,3 kN
Stikkens maksimale brytekraft (1 120 mm stikke)	13,8 kN
Stikkens maksimale gravekraft (1 245 mm stikke)	12,8 kN
Trekraft	26,7 kN
Bomsvingvinkel (venstre/høyre)	75°/55°

MOTOR

Modell	Yanmar/3TNV82A
Nominell motoreffekt (ISO 14396)	16,5 kW/2 200 o/min
Maksimalt dreiemoment	84,1 Nm/1 320 o/min
Sylindervolum	1 330 cm ³
Generator	12 V – 0,48 kW
Batteri (IEC 60095-1)	12 V – 58,0 Ah

VÆSKEVOLUMER

Motorens smøresystem	3,6 l
Kjøleanlegg	4,3 l
Drivstofftankens volum	30,5 l
Hydraulikkoljetankens volum	26,0 l
Hydraulikkanleggets volum	36,0 l

HYDRAULIKKANLEGG

P1, P2	Aksialstempelpumpe med variabelt volum
Strømmingshastighet	25,3 l/min
Avlastningstrykk	21,0 MPa
P3	Kugghjulpumpe
Strømmingshastighet	13,2 l/min
Avlastningstrykk	19,6 MPa
Serviceport 1	
Strømmingshastighet	38,5 l/min
Hydraulikktrykk	21,0 MPa
Serviceport 2	
Strømmingshastighet	13,2 l/min
Hydraulikktrykk	19,6 MPa
Serviceport 3	
Hydraulikktrykk	19,6 MPa
Serviceport 4	
Strømmingshastighet	13,2 l/min
Hydraulikktrykk	19,6 MPa

HELSE OG SIKKERHET

Vibrasjonsnivåer	
Hand/arm	≤ 2,5 m/s ²
Kropp	≤ 0,5 m/s ²
Støynivå	
Lydeffektnivå	L _{WA} 93 dB



Lett tilgjengelige knapper



Trippelflens på underruller



Bomsylinder



Integrert motvekt

TB225 beltegraver

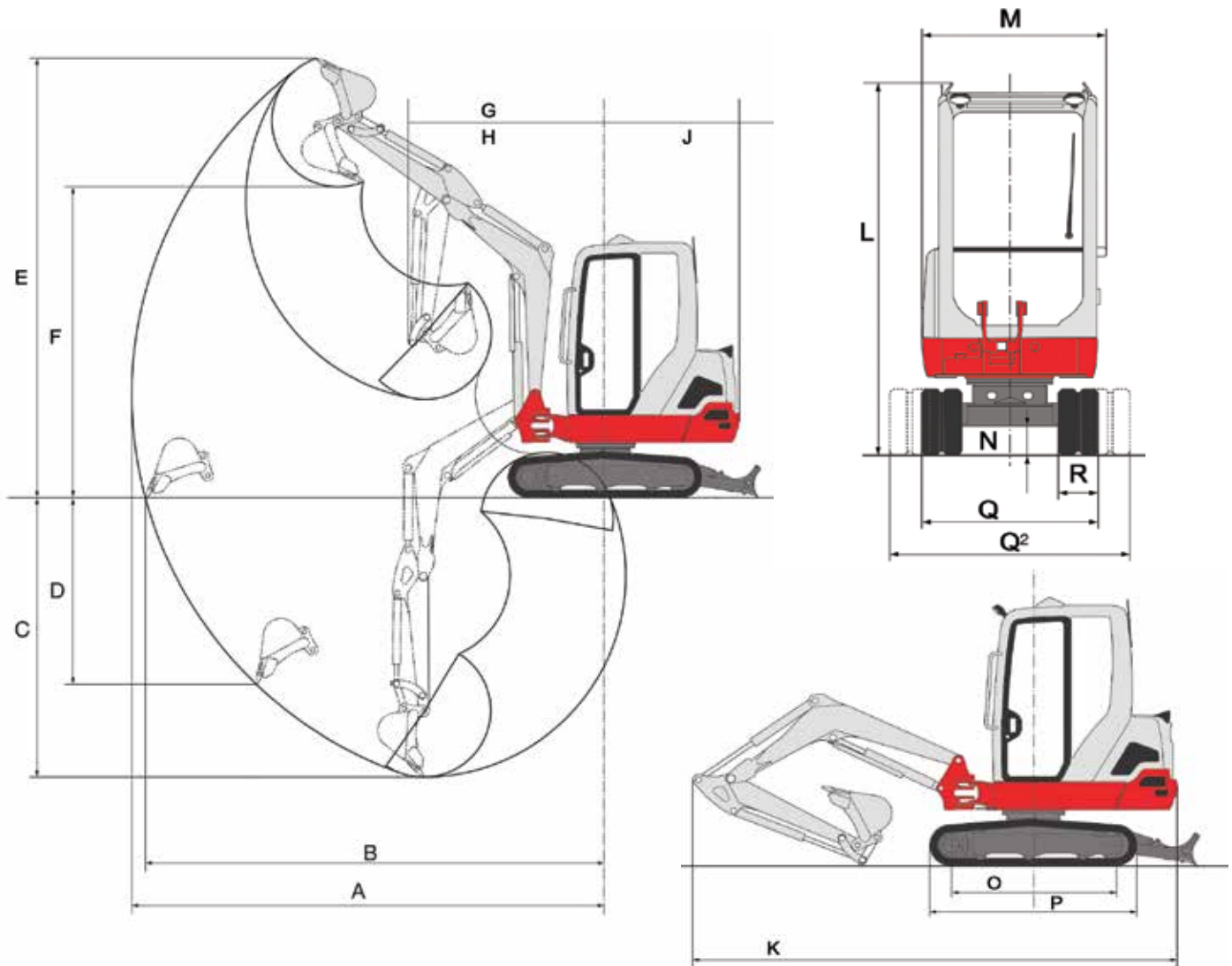

MASKINENS MÅL	1 120 mm stikke	1 245 mm stikke	
A	Maksimal rekkevidde	4 255 mm	4 375 mm
B	Maksimal rekkevidde på bakkenivå	4 130 mm	4 250 mm
C	Maksimal gravedybde	2 455 mm	2 580 mm
D	Maksimal vertikal gravedybde	1 980 mm	2 100 mm
E	Maksimal høyde på skjærekant	3 985 mm	4 060 mm
F	Maksimal tømme høyde	2 800 mm	2 875 mm
G	Fremre svingradius	1 810 mm	1 830 mm
H	Fremre svingradius med bomforskyvning	1 465 mm	1 485 mm
J	Svingradius bakpart		1 240 mm
K	Total lengde	4 165 mm	4 180 mm
L	Total høyde (hytte/veltebøyle)		2 430 mm/2 355 mm
M	Total bredde overvogn		1 100 mm
N	Bakkeklaring		190 mm
O	Belteramme		1 415 mm
P	Lengde, belteramme		1 790 mm
Q	Lengde, belteramme – inntrukket belte		1 100 mm
Q ²	Bredde, belte – uttrekt belte		1 500 mm
R	Bredde belteramme		250 mm

ROBUST, KRAFTIG, PÅLITELIG



Flerfunksjonsdisplay



Joystick



Bekvent førerete



Hydraulisk justering av sporvidde

TB225 er en robust konstruksjon, og har en romslig førerplass med smidige hydrauliske styrespaker som gir nøyaktig respons. TB225 har klassens beste motoreffekt for mer kraft og høyere produktivitet.

Stikken og skuffen gir enestående brytekraft gravedybde, rekkevidde og løftekapasitet for maksimal produktivitet, noe som gjør maskinen til et utmerket valg for svært krevende bruksområder.

Andre egenskaper er automatisk luftesystem for drivstoff, en stor integrert motvekt og hydraulisk bredding av sporvidde fra 1 100 mm til 1 500 mm.

Føreren beskyttes av hytte og vernetak med ROPS/TOPS/OPG (Top Guard, nivå I) for best mulig sikkerhet og komfort på alle byggeplasser.



Romslig førerplass med lett tilgjengelige betjeningsfunksjoner



© 2019 Takeuchi MFG. Co., Ltd. Med enerett. I samsvar med vår policy for kontinuerlig forbedring kan visse spesifikasjoner og egenskaper bli endret uten forutgående varsel. Bilder kan vise tilvalg som ikke inngår i standardutrustningen.

FORM: Produktdatablad minigraver TB225 – mars 2019

TAKEUCHI[™]
From World First to World Leader