

BELTEGRAVER

takeuchiTM
From World First to World Leader

TB210R



Arbeidsvekt: 1 150 kg

Produktegenskaper og spesifikasjoner

MOTOR

- Oppfyller utslippskrav i henhold til EU krav V/EPA 4
- Luftfilter med doble elementer
- Automatisk luftesystem for drivstoffanlegget
- Motorforvarming
- Kjølevæske med økt levetid
- Drivstoffilter med stor kapasitet

ELEKTRISK ANLEGG

- Flerfunksjonsdisplay
- Varsellamper/indikatorer
- 12-voltssystem med 40 A generator
- 1 arbeidslys på bommen
- Timeteller
- Kjørealarm (tilvalg)
- Ekstra uttak for roterende varsellys (tilvalg)
- TSS (Takeuchi Security System, startsperr)

UNDERVOGN OG RAMME

- Belteramme med hydraulisk justerbar bredde (750 mm til 1 020 mm)
- Kjøresystem med to hastigheter
- Skjær med avtagbare forlenginger
- Beskyttende motvekt
- 180 mm gummibelte

FØRERPLASS

- Sammenleggbar ROPS/TOPS-veltebøyle med to stolper.
- 2-tommers rullebelte
- Justerbar spakkonsoll (tilvalg)

HYDRAULIKKANLEGG

- Hydrauliske styrespaker
- Doble tannhjulspumper
- Ekstrahydraulikk tilkoblet til stikken
- Hydraulisk velgerventil (1-veis/2-veis)
- Pilotakkumulator
- Hydraulikk tank med sikteglass for oljenivå.
- Pedalstyring for serviceport 1
- Hydraulikk med sperre for håndverktøy

ARBEIDSUTSTYR

- Uavhengig bomsving
- Demping på bomsyylinder
- Toppmontert bomsyylinder
- 880 mm stikke
- Ventil for bytte av spakemønster (ISO eller G) (tilvalg)



*Funksjonene kan være utilgjengelige i noen land. Kontakt din Takeuchi-forhandler for mer informasjon.

DRIFTSYTELSE

Arbeidsvekt	1 150 kg
Skuffevolum (jevnet)	0,022 m ³
Svinghastighet	10,0 rpm/min
Kjørehastighet	
1:a	2,0 km/h
2:a	3,7 km/h
Klatreevne	15°
Marktrykk	28,0 kPa
Skuffens maksimale brytekraft	11,2 kN
Stikkens maksimale gravekraft	6,4 kN
Trekraft	12,8 kN
Bomsvingvinkel (venstre/høyre)	85°/85°

MOTOR

Modell	Kubota/D722-E4B
Nominell motoreffekt (ISO 14396)	8,8 kW/2 200 o/min
Maksimalt dreiemoment	36,0 Nm/1 900 o/min
Sylindervolum	719 cm ³
Generator	12 V – 0,48 kW
Batteri (IEC 60095-1)	12 V – 36 A·h

VÆSKEKAPASITET

Motorens smøresystem	2,8 l
Kjøleanlegg	4,0 l
Drivstofftankens volum	12,0 l
Hydraulikkoljetankens volum	9,0 l
Hydraulikkanleggets volum	15,0 l

HYDRAULIKKSYSTEM

P1, P2	Tannhjulspumpe
Strømmingshastighet	11,1 l/min
Avlastningstrykk	18,2 MPa
P3	Tannhjulspumpe
Strømmingshastighet	5,8 l/min
Avlastningstrykk	3,4 MPa
Serviceport 1	
Strømmingshastighet	22,0 l/min
Hydraulisk trykk	18,2 MPa

HELSE OG SIKKERHET

Vibrasjonsnivåer	
Hånd/arm	≤ 2,5 m/s ²
Kropp	≤ 0,5 m/s ²
Støynivå	
Lydeffektnivå	L _{WA} 91 dB



Inngang på begge sider



Justerbar undervogn



Minimal bakre svingradius



Sammenleggbar ROPS

TB210R beltegraver

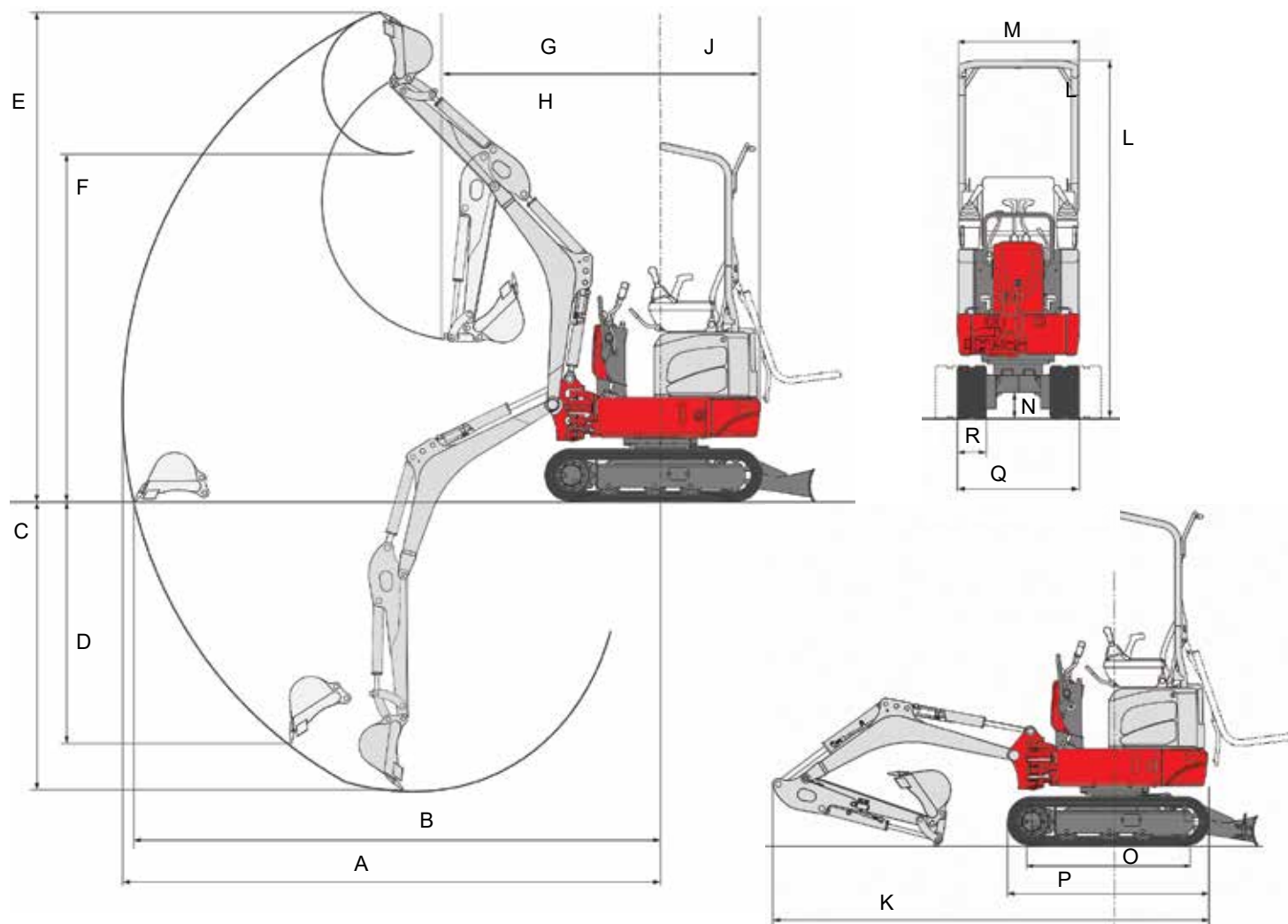

MASKINENS MÅL

880 mm stikke

A	Maksimal rekkevidde	3 285 mm
B	Maksimal rekkevidde på bakkenivå	3 220 mm
C	Maksimal gravedybde	1 755 mm
D	Maksimal vertikal gravedybde	1 475 mm
E	Maksimal høyde på skjærekant	2 985 mm
F	Maksimal tømmehøyde	2 120 mm
G	Fremre svingradius	1 320 mm
H	Fremre svingradius med bomforskyvning	980 mm
J	Svingradius bakpart	610 mm
K	Total lengde	2 955 mm
K'	Total lengde (nedfelt veltebøyle)	3 415 mm
L	Total høyde	2 190 mm
L'	Total høyde (nedfelt veltebøyle)	1 475 mm
M	Total bredde overvogn	750 mm
N	Bakkeklaring	160 mm
O	Belteramme	1 005 mm
P	Total lengde, belter	1 325 mm
Q	Total bredde, belter - innsmalnet sporvidde	750 mm
Q'	Total bredde, belter - økt sporvidde	1 020 mm
R	Bredde på beltelementene	180 mm

ROBUST, KRAFTIG, PÅLITELIG



Justerbar spak-konsoll som tilvalg



Hydrauliske ekstrakretser



Nedfellbare pedaler



Kjøresystem med to hastigheter

TB210R har mange oppgraderinger for bedret komfort, effektivitet og servicevennlighet. For bedre presisjon i manøvreringen og mindre trettende arbeid, har TB210R nå joysticks med god respons, som er mindre anstrengende å betjene.

Maskinen kan dessuten som tilvalg utstyres med en ventil for bytte av spakemønster (ISO/G), som lar føreren velge ønsket spakmønster. Bomsylindren er nå montert oppe på bommen for bedre beskyttelse og forbedret strekk av hydraulikk-

slangene som løper gjennom bommen og stikken. En hydraulisk justerbar belteramme og en sammenleggbare ROPS-bøyle gjør at maskinen enkelt kan passere gjennom en vanlig døråpning.

For å minske sannsynligheten for kollisjon ved svinging av bakparten har TB210R dessuten liten svingradius bak. Maskinen gir enestående lett tilgang for service til tross for de kompakte målene, takket være oppfellbar setesokkel og servicepaneler.



Romslig førerplass med nye styrespaker



© 2019 Takeuchi MFG. Co., Ltd. Med enerett. I samsvar med vår policy for kontinuerlig forbedring kan visse spesifikasjoner og egenskaper bli endret uten forutgående varsel. Bilder kan vise tilvalg som ikke inngår i standardutrustningen.

FORM: Produktdatablad minigraver TB210R – feb. 2019

TAKEUCHI[™]
From World First to World Leader