

**MINIGRAVER**

**takeuchi**<sup>TM</sup>  
From World First to World Leader

# TB320



**Driftsvekt: 2,060 kg**

# TOUGH, POWERFUL, RELIABLE



3.5" Fargeskjerm



Flere serviceporter (inntil 4)



Joystick for hydraulikk



Stort gulv med fotstøtte

Takeuchi TB320 er en maskin som er designet for spesifikke og krevende bruksområder, og har mange innovasjoner innen ytelse og teknologi som gjør den til en ekstremt allsidig og produktiv maskin. Den er lett å transportere, og godt egnet for arbeid innen en lang rekke bruksområder, fra urbane byggeplasser til områder med begrenset tilgang, som rundt bedrifter, leiligheter og boliger.

En nøkkelfunksjon ved TB320 er det hydraulisk kontrollerte understellet med variabel bredde, som kan justeres i bredden mellom 980 mm og helt ut til 1370 mm bredde. Med understellet helt inntrukket kan maskinen enkelt manøvreres gjennom trange passasjer for å komme til arbeidsstedet. Når maskinen så er på plass, kan understellet utvides igjen, for optimal balanse og stabilitet.

Med sine mange tak/førerhuskonfigurasjoner, gir førerplassen komfort hele dagen med et justerbart, fjæret sete, stort gulvareal med integrerte fotstøtter, ergonomisk utformede pilotkontroller og justerbare armlener. En 3,5" multifunksjonsskjerm viser viktig maskininformasjon i sanntid.

TB320 er en konvensjonell gravemaskin med baksving, som gir en meget stabil plattform med utmerket løftekapasitet. Det er også tilgjengelig opptil fire hydrauliske hjelpekretser, som gjør det enkelt å legge til hydraulisk drevet utstyr. Primærkretsen har den kraftigste oljeleveransen i klassen, på opptil 40 l/min, og den styres ved hjelp av en proporsjonalbryter plassert på venstre joystick som lar operatøren styre oljeleveransen til redskapet.



Romslig interiør med personbilkomfort, med intuitive betjeningsfunksjoner

# Produktegenskaper og spesifikasjoner

## MOTOR

- EU Trinn V Utslippsklasse
- Starthjelp for forvarming av motor
- Luftfilter med dobbelt element
- Automatisk luftesystem for drivstoff
- Høykapasitets drivstoffilter
- Høykapasitet radiator og kjøler for hydraulikkolje
- Sikkerhetsstart for motor (Venstre konsoll)

## ELEKTRISK

- 3.5" Flerfunksjon, fargeskjerm
- Værbestandige vippebrytere
- 12 volt system med 40 ah dynamo
- LED Lyspakke; bom og førerhytte/ beskyttelsestak
- Timeteller / Tripteller
- Uttak for lyskaster (Kun førerhytte)
- Kjørealarm (tilvalg)
- TFM (Takeuchi Fleet Management, GPS) (tilvalg)
- TSS (Takeuchi Security System, startsperr) (tilvalg)\*

## TAKEUCHI FLÅTESTYRING

- Minimiserer nedetid
- Fjernstyrt diagnostikk
- Sporing av utnyttelsesgrad
- Proaktivt vedlikehold
- Kostnadskontroll

## UNDERVOGN OG RAMME

- Trippelflens, belteruller
- Hydraulisk justerbar bredde på belteramme (980 mm til 1,370 mm)
- Bakskjær med justerbar bredde
- 2-trinns kjøre motor med automatisk nedgiring
- Stor, integrert motvekt
- Bomsvingpedal med vipbart deksel
- 230 mm Gummibelte
- 230 mm Stålbelt (tilvalg)
- Sjekkventil for skjær (tilvalg)

## FØRERPLASS

- ROPS/TOPS/OPG (TOP Guard, Level I)
- Justerbart fører sete med fjæring
- 2" Setebelte (rullebelte)
- 12V Strømuttak
- Førerhytte med varme, defrost, vindusvisker, solskjerm, AM/FM/ Bluetooth radio
- OPG Nivå I F rontvern (Førerhytte, tilvalg)
- DAB/DAB+ Radio med Bluetooth Håndfrifunksjon (Førerhytte, tilvalg)

## HYDRAULIKK

- Pumpe med variabel fortregning
- Rett kjørekreter
- Hydraulikk med joystickbetjening
- Hydraulisk hjelpekrets til stikke
- Proporsjonalstyring til serviceport 1
- Proporsjonalstyring til serviceport 2 (tilvalg)
- Serviceport 3 for hurtigkobling (tilvalg)
- Proporsjonalstyring for serviceport 4 (tilvalg)
- Hydraulikk tank med sikteglass
- Hydraulisk valgventil (1-veis / 2-veis)
- Luffer på hydraulikkoljetank
- Pilotakkumulator (tilvalg)

## ARBEIDSUTSTYR

- Bomsving
- Demping på bom og svingylindere
- Toppmontert bomsylinder
- Bomsvingstopper
- 1,130 mm stikke
- Holdeventil for stikke (tilvalg)
- Holdeventil for bom med løftealarm (tilvalg)
- Løftepunkt på skuffekobling (tilvalg)



Enkel tilgang for vedlikehold og service



Bred åpning på motorluke og flere tilgangsdeksler

\*Noen funksjoner er ikke tilgjengelige i alle land. Konsulter din Takeuchi forhandler for detaljer.

## DRIFTSYTELSER

Driftsvekt - Førerhytte	2,060 kg
Driftsvekt - Beskyttelsestak	1,930 kg
Skuffekapasitet (Jevnet)	0.038 m <sup>3</sup>
Svinghastighet	9.5 min <sup>-1</sup>
Kjørehastighet	
1st	2.4 km/h
2nd	4.5 km/h
Maksimal klatreevne	15°
Marktrykk - Førerhytte	33.0 kPa
Marktrykk - Beskyttelsestak	30.9 kPa
Skuffens maksimale brytekraft	17.0 kN
Stikkens maksimale gravekraft	9.1 kN
Trekraft	21.1 kN
Bommens svingvinkel (Venstre/høyre)	78° / 49°

## MOTOR

Modell	Yanmar / 3TNV70
Nominell effekt (ISO 14396)	12.0 kW / 2,500 min <sup>-1</sup>
Maksimalt dreiemoment	52.7 Nm / 1,800 min <sup>-1</sup>
Sylindervolum	854 ml
Dynamo	12V - 0.48 kW
Batteri (IEC 60095-1)	12V - 45 A · h

## VÆSKEKAPASITET

Motorsmøring	2.8 L
Kjølesystem	4.1 L
Drivstofftank	22 L
Hydraulikkolje, tankkapasitet	16 L
Hydraulikkanlegg, kapasitet	35 L

## HYDRAULISK ANLEGG

P1, P2	Pumpe med variabel forskyvning
Strømmingsgrad	20.0 L/min
Avlastingstrykk	21.0 MPa
P3	Girpumpe
Strømmingsgrad	11.3 L/min
Avlastingstrykk	18.0 MPa
Serviceport 1	
Strømmingsgrad	40.0 L/min
Hydraulikktrykk	21.0 MPa
Serviceport 2	
Strømmingsgrad	11.3 L/min
Hydraulikktrykk	18.0 MPa
Serviceport 3	
Hydraulikktrykk	18.0 MPa
Serviceport 4	
Strømmingsgrad	11.3 L/min
Hydraulikktrykk	18.0 MPa

## SIKKERHET OG HELSE

Vibrasjonsnivåer	
Hånd / arm	≤ 2.5 m/s <sup>2</sup>
Kropp	≤ 0.5 m/s <sup>2</sup>
Støynivå	
Lydtryknivå	L <sub>WA</sub> 93 dB

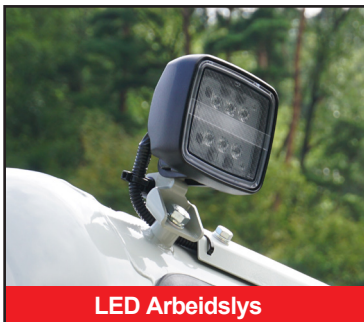

LED Arbeidslys



Stålkonstruksjon



Toppmontert bomssylinder



Inntrekkbar undervogn

# TB320 Minigraver

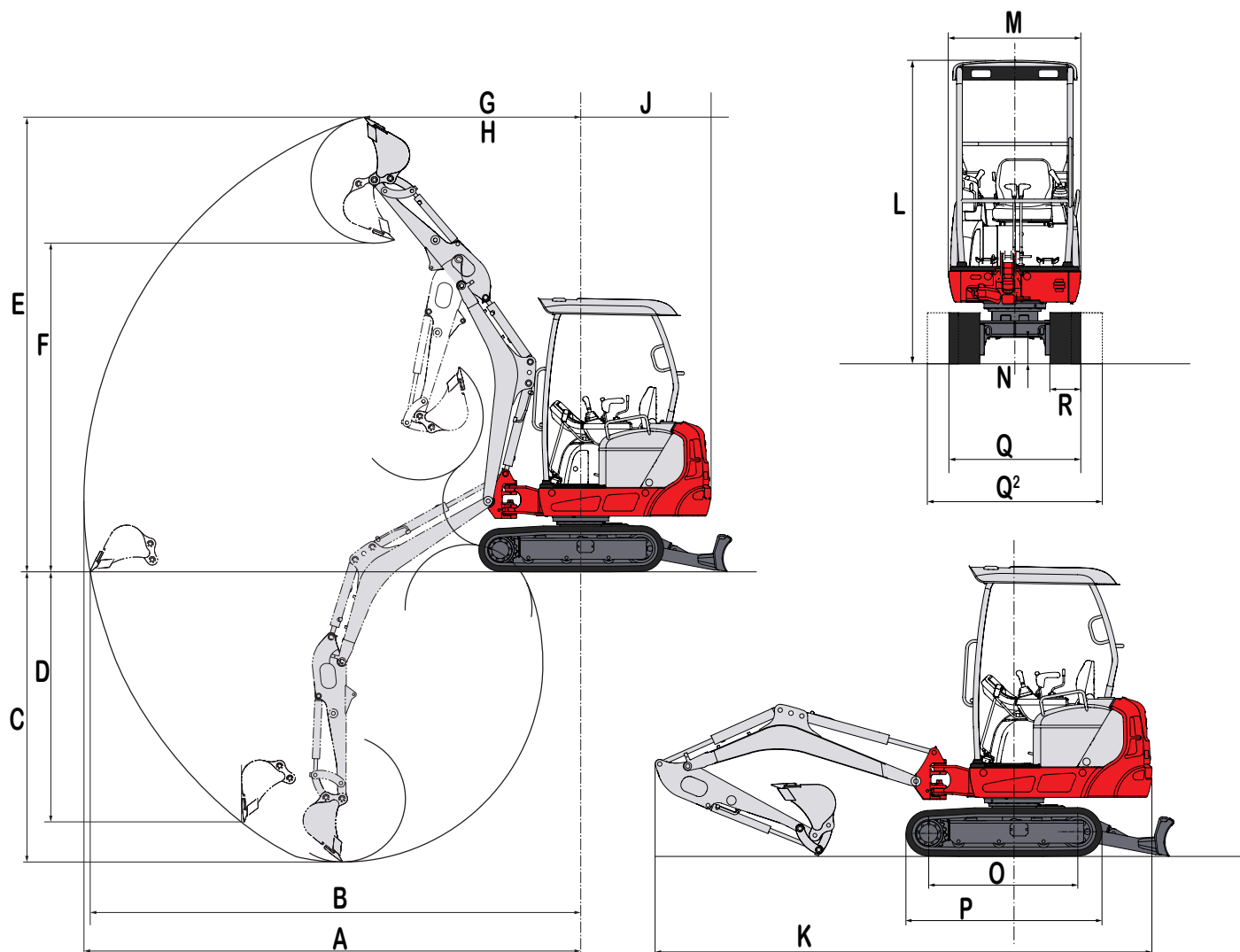

## MASKINDIMENSJONER

1,130 mm stikke

A	Maksimal rekkevidde	4,090 mm
B	Maksimal rekkevidde på bakkenivå	4,035 mm
C	Maksimal gravedybde	2,370 mm
D	Maksimal vertikal gravedybde	2,040 mm
E	Maksimal høyde på gravekant	3,760 mm
F	Maksimal tømme høyde	2,725 mm
G	Frontsving, radius	1,485 mm
H	Frontsving, radius med forskyvning	1,155 mm
J	Svingradius	1,110 mm
K	Største lengde	3,910 mm
L	Største høyde	2,300 mm
M	Største bredde på overvogn (Førerhytte/Beskyttelsestak)	1,050 mm / 985 mm
N	Bakkeklaring	205 mm
O	Belteramme	1,205 mm
P	Beltenes totale lengde	1,570 mm
Q	Beltenes totale bredde - Belter inntrukket	980mm
Q <sup>2</sup>	Beltenes totale bredde - Belter utvidet	1,370 mm
R	Belteskoenes bredde	230 mm



© 2023 Takeuchi MFG. Co., Ltd. Alle rettigheter forbeholdes. I samsvar med våre etablerte policy for kontinuerlig utvikling av produkter, spesifikasjoner og egenskaper kan produktene bli gjenstand for endringer uten forutgående varsel. Bildene kan vise andre alternativer enn standard utstyr.  
FORM: TB320 Minigraver Dataark- Okt. 2023

**TAKEUCHI**<sup>TM</sup>  
From World First to World Leader